

RECESSED FAN / LIGHT

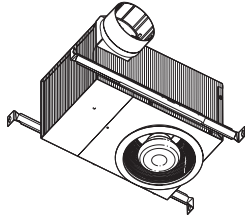

READ AND SAVE THESE INSTRUCTIONS

WARNING



TO REDUCE THE RISK OF FIRE, ELECTRIC SHOCK, OR INJURY TO PERSONS, OBSERVE THE FOLLOWING:

1. Use this unit only in the manner intended by the manufacturer. If you have questions, contact the manufacturer at the address or telephone number listed in the warranty.
2. Before servicing or cleaning unit, switch power off at service panel and lock the service disconnecting means to prevent power from being switched on accidentally. When the service disconnecting means cannot be locked, securely fasten a prominent warning device, such as a tag, to the service panel.
3. Installation work and electrical wiring must be done by a qualified person(s) in accordance with all applicable codes and standards, including fire-rated construction codes and standards.
4. Sufficient air is needed for proper combustion and exhausting of gases through the flue (chimney) of fuel burning equipment to prevent backdrafting. Follow the heating equipment manufacturer's guideline and safety standards, and the local code authorities.
5. When cutting or drilling into wall or ceiling, do not damage electrical wiring and other hidden utilities.
6. Ducted fans must always be vented to the outdoors.
7. If this unit is to be installed over a tub or shower, it must be marked as appropriate for the application and be connected to a GFCI (Ground Fault Interrupter) - protected branch circuit.
8. Never place a switch where it can be reached from a tub or shower.
9. Install this unit in a flat ceiling only.
10. For use in non fire rated installations only.
11. Not for use in environmental air handling spaces.
12. **CAUTION - RISK OF FIRE: 75W MAX. LAMP.** Use R30, BR30, PAR30L, or PAR30LN lamps only (75W Max.). For wet locations (tub or shower) - use PAR30L or PAR30LN (75W Max.) lamp only. **Use no other lamp types.** Do not install a lamp identified for use only in enclosed luminaries.
13. This unit must be grounded.

CAUTION



1. For general ventilating use only. Do not use to exhaust hazardous or explosive materials and vapors.
2. To avoid motor bearing damage and noisy and/or unbalanced blower wheels, use the cardboard protector (provided) to keep drywall spray, construction dust, etc. off power unit.
3. Please read specification label on product for further information and requirements.

OPERATION

The fan and light can be operated using various combinations of on/off switches and timer controls:

- Fan and light controlled with single on/off switch
- Fan and light controlled with separate on/off switches
- Fan controlled with on/off switch - light with dimmer switch
- Fan controlled with timer control

Do not use a speed control to operate the fan in this unit. See "Connect Wiring" section for various wiring options.

CLEANING

To clean trim ring / baffle: Vacuum with a soft brush attachment or remove trim ring / baffle and clean with a soft cloth and mild soap or detergent. Dry thoroughly before reinstalling.

To clean inside of housing: Remove trim ring / baffle and vacuum inside of housing with a soft brush attachment.

MAINTENANCE

Motor is permanently lubricated. Do not oil or disassemble motor. See "Service Parts" section for a list and illustrations of service parts.

WARRANTY

BROAN-NUTONE CANADA INC. ONE YEAR LIMITED WARRANTY

Broan-NuTone Canada warrants to the original consumer purchaser of its products that such products will be free from defects in materials and workmanship for a period of one (1) year from the date of original purchase. THERE ARE NO OTHER WARRANTIES, EXPRESSED OR IMPLIED, INCLUDING, BUT NOT LIMITED TO, IMPLIED WARRANTIES OF MERCHANTABILITY OR FITNESS FOR A PARTICULAR PURPOSE.

During this one-year period, Broan-NuTone Canada will, at its option, repair or replace, without charge, any product or part which is found to be defective under normal use and service. THIS WARRANTY DOES NOT EXTEND TO FLUORESCENT LAMP STARTERS OR TUBES, BULBS OR BATTERIES, FILTERS, DUCT, ROOF CAPS, WALL CAPS AND OTHER ACCESSORIES FOR DUCTING. This warranty does not cover (a) normal maintenance and service or (b) any products or parts which have been subject to misuse, negligence, accident, improper maintenance or repair (other than by Broan-NuTone Canada or an authorized representative), faulty installation or installation contrary to recommended installation instructions.

The duration of any implied warranty is limited to the one-year period as specified for the express warranty.

BROAN-NUTONE CANADA'S OBLIGATION TO REPAIR OR REPLACE, AT BROAN-NUTONE CANADA'S OPTION, SHALL BE THE PURCHASER'S SOLE AND EXCLUSIVE REMEDY UNDER THIS WARRANTY. BROAN-NUTONE CANADA SHALL NOT BE LIABLE FOR INCIDENTAL, CONSEQUENTIAL OR SPECIAL DAMAGES ARISING OUT OF OR IN CONNECTION WITH PRODUCT USE OR PERFORMANCE. This warranty supersedes all prior warranties.

To qualify for warranty service, you must (a) notify Broan-NuTone Canada at the address or telephone number stated below (b) give the model number and part identification and (c) describe the nature of any defect in the product or part. At the time of requesting warranty service, you must present evidence of the original purchase date.

Date of Installation: _____ Builder or Installer: _____

Model Number and Product Description: _____

IF YOU NEED ASSISTANCE OR SERVICE:

For the location of your nearest Broan-NuTone Canada Inc. dealer: Dial Toll Free: 1-888-882-7626

Please be prepared to provide: Product model number • Date and proof of purchase • The nature of the difficulty

Broan-NuTone Canada Inc. 1140 Tristar Drive, Mississauga, Ontario L5T 1H9

Installer: Leave this manual with the homeowner.

PLAN THE INSTALLATION

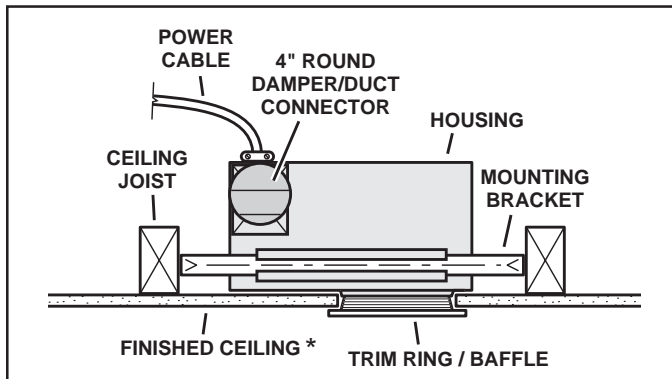

Typical Installation

The unit can be installed anywhere between ceiling joists using mounting brackets provided.

* Install in a flat ceiling only.

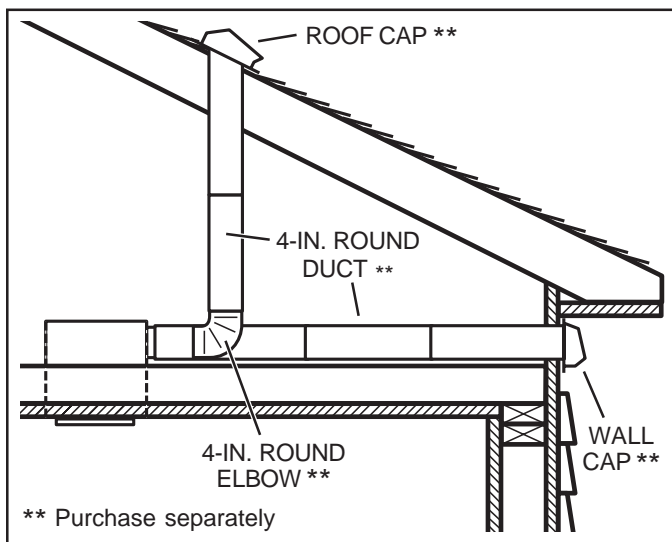

Two of the most common ways to connect ductwork to the unit.

The unit will operate most quietly and efficiently when located where the shortest possible duct run and minimum number of elbows will be needed.

Plan to supply the unit with proper line voltage and appropriate power cable.

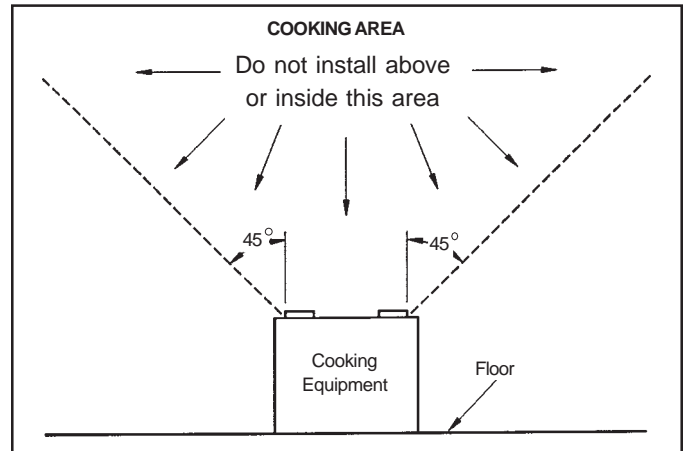

Do not install in a cooking area.

The unit must not be installed above or inside the cooking area shown.

INSTALLATION

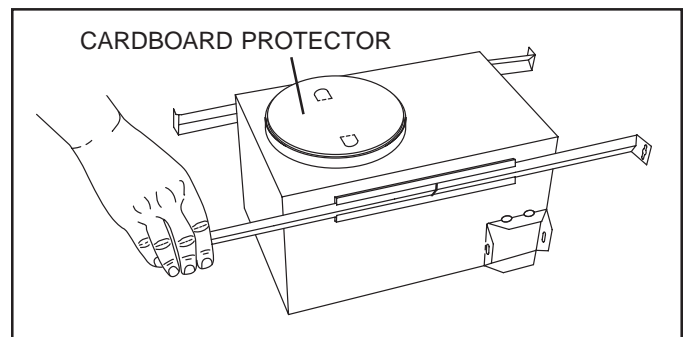

1. Install mounting brackets.

Slide the adjustable mounting brackets into the bracket channels on the housing.

Bend the tabs on the cardboard protector and insert protector into opening in housing.

NOTE: The cardboard protector shields the inside of the housing from drywall spray and construction dust. Do not remove it until after construction is completed.

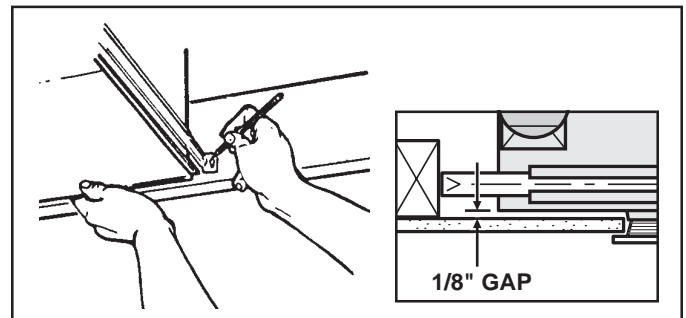

2. Mark mounting location.

Position unit between joists and extend mounting brackets. **IMPORTANT: Position brackets so there will be an 1/8" gap between bottom of housing and ceiling material.** Mark the top of keyhole slot on all four mounting brackets.

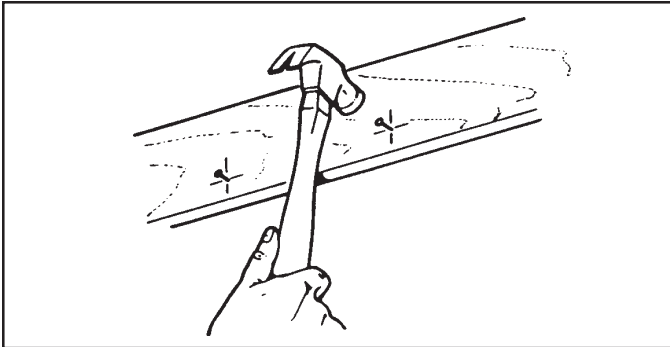

3. Pound in nails.

Remove unit temporarily, and pound nails partially into joists at all four marked locations.

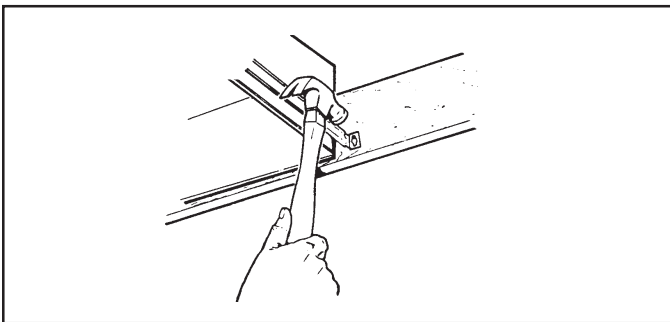

4. Hang and secure housing.

Hang unit from nails. Check to make sure that there will be a 1/8" gap between bottom of housing and ceiling material. Pound nails tight. For wide joist centers: A #8 x 3/8 self-tapping screw can be used to join extended brackets together and create a rigid mount. To ensure a noise-free mount, crimp the bracket channels tightly around mounting brackets.

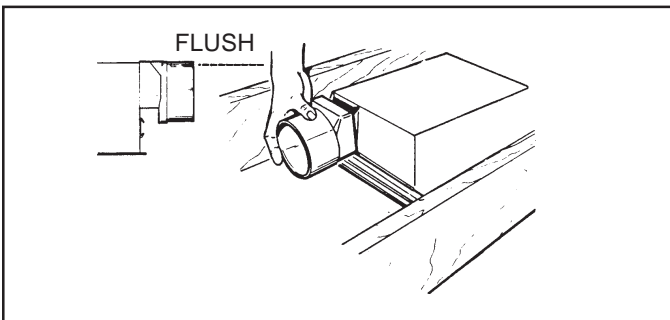

5. Attach damper/duct connector.

Snap the damper/duct connector onto housing. Make sure that tabs on the connector lock in housing slots. (Top of damper/duct connector will be flush with top of housing.)

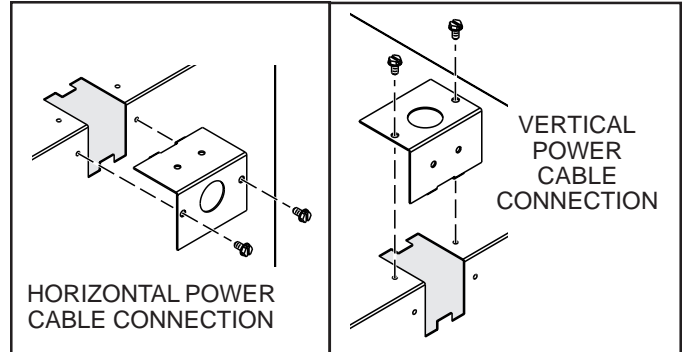

6. Choose power cable direction.

Remove wiring plate. When re-attached, the wiring plate allows the power cable to enter unit horizontally or vertically.

7. Connect wiring.

Unit can be wired from outside of housing as shown. Use UL approved connectors to wire per local codes.

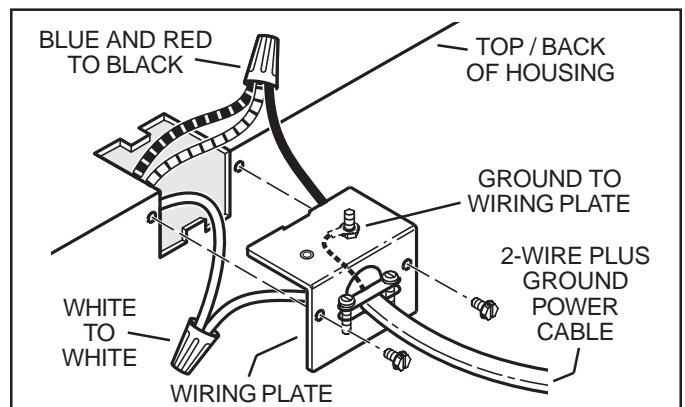

Fan and Light operated with single on/off switch

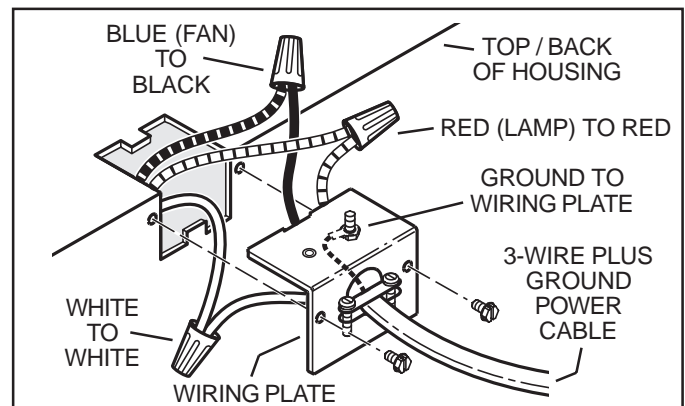

*Fan operated with separate on/off switch or timer.
Light operated with separate on/off switch or dimmer switch.*

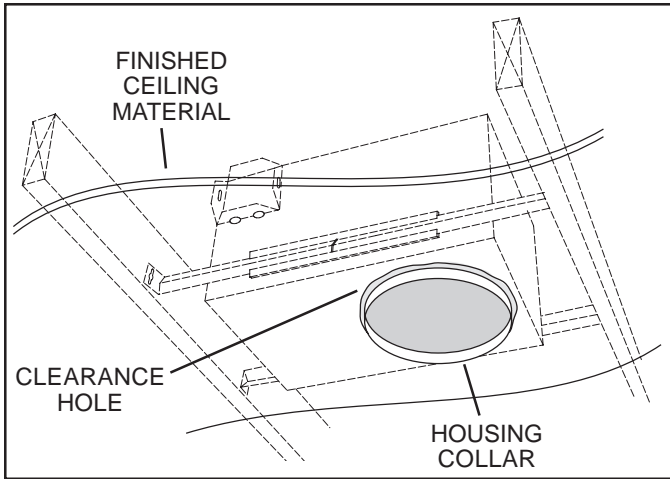

8. Finish ceiling.

Cut an opening in finished ceiling material for housing collar.

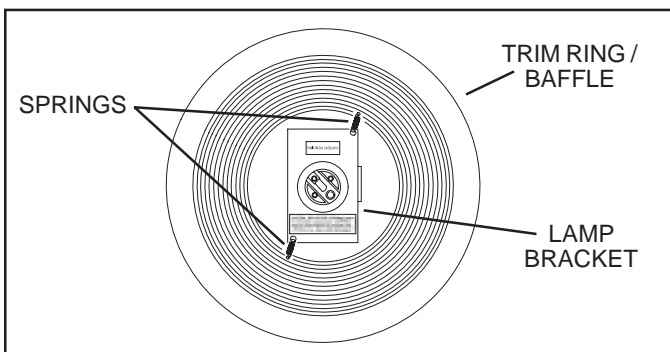

9. Attach trim ring / baffle to housing.

Remove the cardboard protector from inside the housing collar. Insert one end of each spring into the holes on the lamp bracket. Center trim ring / baffle in ceiling opening.

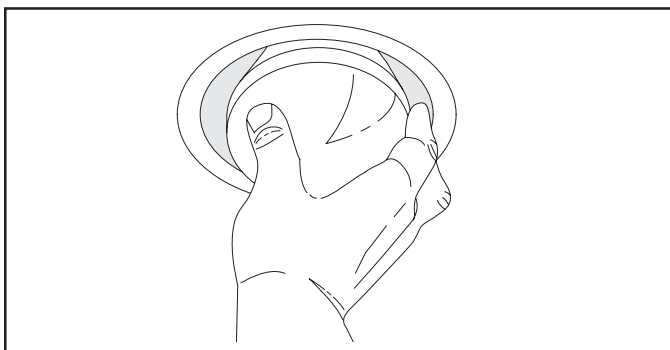

10. Install bulb.



**CAUTION - RISK OF FIRE:
75W MAX. LAMP**

Use R30, BR30, PAR30L, or PAR30LN lamps only (75W Max.). For wet locations (tub or shower) - use PAR30L or PAR30LN (75W Max.) lamp only. **Use no other lamp types.** Do not install a lamp indented for use only in enclosed luminaries.

SERVICE PARTS

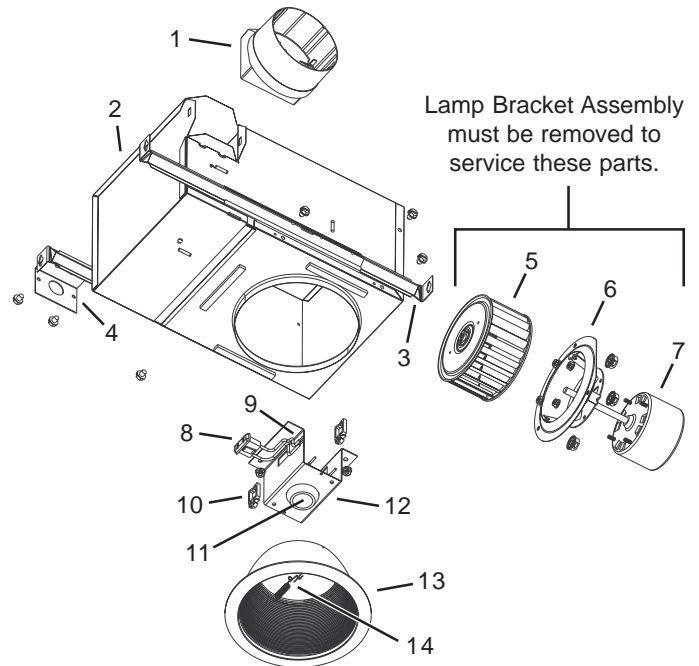

KEY NO.	PART NO.	DESCRIPTION
1	97014185	Damper / Duct Connector
2	97016382	Housing Assembly
3	98003036	Mounting Bracket (4 req.)
4	98005512	Wiring Adaptor Plate
5	99524804	Blower Wheel *
6	99524805	Motor Bracket / Venturi *
7	99080557	Motor *
	97016454	Motor / Motor Bracket Assembly (includes Key Nos. 6 & 7) *
8	99271323	Receptacle
9	99271322	Thermal Protector
10	99420551	Plastic Wire Clip
11	99770033	Lamp Socket
12	97016664	Lamp Bracket
	97016665	Lamp Bracket Assembly (includes Key Nos. 8 thru 12)
13	99524802	Trim Ring / Baffle with Springs
14	99525160	Baffle Springs (2 req.)

Order replacement parts by PART NO. - not by KEY NO.

* Lamp Bracket Assembly must be removed to service these parts.

VENTILATEUR / LUMIAIRE ENCASTRÉ

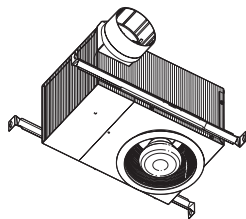

VEUILLEZ LIRE CES DIRECTIVES ET LES CONSERVER

AVERTISSEMENT



AFIN DE RÉDUIRE LES RISQUES D'INCENDIE, DE CHOC ÉLECTRIQUE OU DE BLESSURES CORPORELLES, VEUILLEZ OBSERVER LES DIRECTIVES SUIVANTES :

1. N'utilisez cet appareil que de la manière prévue par le fabricant. Si vous avez des questions, communiquez avec le fabricant à l'adresse ou au numéro de téléphone indiqués dans la garantie.
2. Avant de procéder à la réparation ou à l'entretien de l'appareil, coupez l'alimentation du panneau électrique et verrouillez l'interrupteur principal afin d'empêcher que le courant ne soit accidentellement rétabli. S'il est impossible de verrouiller l'interrupteur principal, fixez solidement un message d'avertissement, par exemple une étiquette, sur le panneau électrique.
3. La pose de l'appareil et les travaux d'électricité doivent être effectués par des personnes qualifiées conformément à la réglementation en vigueur, notamment les codes et normes du bâtiment relatifs à la protection contre les incendies.
4. Pour éviter les refoulements, l'apport d'air doit être suffisant pour brûler les gaz produits par les appareils à combustion et les évacuer dans le conduit de fumée (cheminée). Respectez les directives du fabricant de l'appareil de chauffage et celles des codes des autorités locales.
5. Veillez à ne pas endommager le câblage électrique ou d'autres équipements non apparents lors de la découpe ou du perçage du mur ou du plafond.
6. Les ventilateurs possédant un conduit doivent toujours être ventilés à l'air libre.
7. Si cet appareil doit être installé au-dessus d'une baignoire ou d'une douche, il doit comporter les mentions appropriées pour ces utilisations et être connecté à un circuit protégé par un disjoncteur différentiel (GFCI).
8. Ne placez pas un interrupteur à un endroit accessible de la baignoire ou de la douche.
9. N'installez cet appareil que dans un plafond plat.
10. L'utilisez uniquement dans des installations non classées résistantes au feu.
11. Ne l'utilisez pas dans un endroit équipé d'un système de traitement de l'air ambiant.
12. **ATTENTION - RISQUE D'INCENDIE : AMPOULE DE 75 W MAX.** N'utilisez que des ampoules R30, BR30, PAR30L ou PAR30LN (75 W max.). Pour les emplacements mouillés (bain ou douche) - n'utilisez que des ampoules PAR30L ou PAR30LN (75 W max.). **N'utilisez aucun autre type d'ampoule.** N'installez pas d'ampoules identifiées comme étant destinées à des luminaires fermés.
13. Cette unité doit comporter une mise à la terre.

ATTENTION



1. Cet appareil ne doit servir qu'à la ventilation générale. Il ne doit pas être utilisé pour éliminer des matières ou des vapeurs dangereuses ou explosives.
2. Pour ne pas endommager les roulements du moteur, déséquilibrer les roues du ventilateur ou les rendre bruyantes, utilisez le protecteur en carton afin de protéger l'appareil de la poussière de plâtre, de construction, etc.
3. Veillez lire l'étiquette de spécifications du produit pour obtenir plus de renseignements, notamment sur les exigences.

FONCTIONNEMENT

Page 5

Le ventilateur et l'éclairage peuvent être commandés par diverses combinaisons d'interrupteurs et de minuterie :

- Le ventilateur et l'éclairage commandés par un seul interrupteur
- Le ventilateur et l'éclairage commandés par des interrupteurs distincts
- Le ventilateur commandé par un interrupteur - l'éclairage par un gradateur
- Le ventilateur commandé par une minuterie

N'utilisez pas une commande de vitesse pour faire fonctionner le ventilateur de cet appareil. Voir la section « Câblage » pour les différentes options de connexion.

NETTOYAGE

Pour nettoyer la garniture circulaire / déflecteur : Utilisez un aspirateur avec une brosse souple ou enlevez la garniture circulaire / déflecteur et nettoyez-le avec un chiffon doux et du savon ou un détergent doux. Séchez-le correctement avant de le réinstaller.

Pour nettoyer l'intérieur du boîtier : Enlevez la garniture circulaire / déflecteur et nettoyez l'intérieur avec un aspirateur muni d'une brosse souple.

ENTRETIEN

Le moteur est lubrifié à vie. Il ne doit pas être huilé ni démonté. Consultez la section "Pièces de rechange" pour la liste et les illustrations des pièces.

GARANTIE

BROAN-NUTONE CANADA INC. GARANTIE LIMITÉE DE UN AN

Broan-NuTone Canada garantit à l'acheteur consommateur original, de ses produits qu'ils sont exempts de défauts reliés aux matériaux ou à la main-d'oeuvre pour une période de un (1) an à compter de la date d'achat original. IL N'Y A PAS D'AUTRES GARANTIES, EXPRIMÉES OU IMPLICITES, Y COMPRIS, MAIS SANS SE LIMITER AUX GARANTIES IMPLICITES POUR FIN DE COMMERCIALISATION ET DE CONVENANCE DANS UN BUT PARTICULIER.

Pendant cette période de un an, Broan-NuTone Canada, à son choix, réparera ou remplacera, gratuitement, tout produit ou pièce qui s'avère défectueux dans des conditions normales d'utilisation et d'entretien.

CETTE GARANTIE NE COUVRE PAS LES DÉMARREURS DE LAMPES FLUORESCENTES OU LES TUBES, LES AMPOULES OU LES BATTERIES, LES FILTRES, LE CONDUIT, LES ÉVÉNEMENTS DE TOITURE, LES ÉVÉNEMENTS MURAUX ET LES AUTRES ACCESSOIRES DE CONDUIT. Cette garantie ne couvre pas (a) l'entretien et le service normal ou (b) tout produit ou pièce endommagés par suite de mauvais usage, négligence, accident, entretien inapproprié ou réparation (autre que celle effectuée par Broan-NuTone Canada ou un représentant autorisé), mauvaise installation ou installation contraire au mode d'installation recommandé. La durée de toute garantie implicite est limitée à une période de un an telle qu'elle est spécifiée pour la garantie exprimée.

L'ENGAGEMENT DE BROAN-NUTONE CANADA DE RÉPARER OU DE REMPLACER, AU CHOIX DE BROAN-NUTONE CANADA, DOIT ÊTRE LA SEULE OBLIGATION EXCLUSIVE EN VERTU DE CETTE GARANTIE. BROAN-NUTONE CANADA NE DOIT PAS ÊTRE TENUE RESPONSABLE DES DOMMAGES DIRECTS, INDIRECTS OU SPÉCIAUX SURVENANT À CAUSE DE L'UTILISATION OU DE LA PERFORMANCE DE SES PRODUITS OU EN RAPPORT AVEC CELLES-CI.

Cette garantie annule toutes les garanties précédentes.

Pour obtenir le service après-vente aux fins de la garantie, vous devez (a) aviser Broan-NuTone Canada à l'adresse ou au numéro de téléphone ci-dessous, (b) donner le numéro du modèle et l'identification de la pièce et (c) décrire la nature de tout défaut du produit ou de la pièce. Lorsque vous demanderez le service après-vente aux fins de la garantie, vous devez présenter une preuve de la date d'achat originale.

Date d'installation _____ Entreprenneur ou installateur _____

NO de modèle et description du produit _____

POUR OBTENIR DE L'ASSISTANCE OU DU SERVICE :

Pour connaître le Centre de service Broan-NuTone Canada Inc. autorisé indépendamment le plus proche :

Composez le numéro sans frais : 1-888-882-7626

Garder à portée de la main : le numéro du modèle • la date et la preuve d'achat • le type de problème

Broan-NuTone Canada Inc. 1140 Tristar Drive, Mississauga, Ontario L5T 1H9

Installateur : Veuillez laisser ce manuel au propriétaire.

PLANIFICATION DE L'INSTALLATION

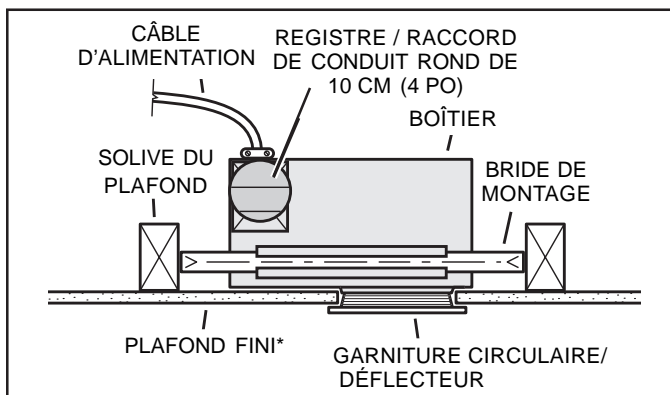

Installation type

L'appareil peut être installé partout entre les solives du plafond à l'aide des brides de montage incluses.

* L'installez uniquement dans un plafond plat.

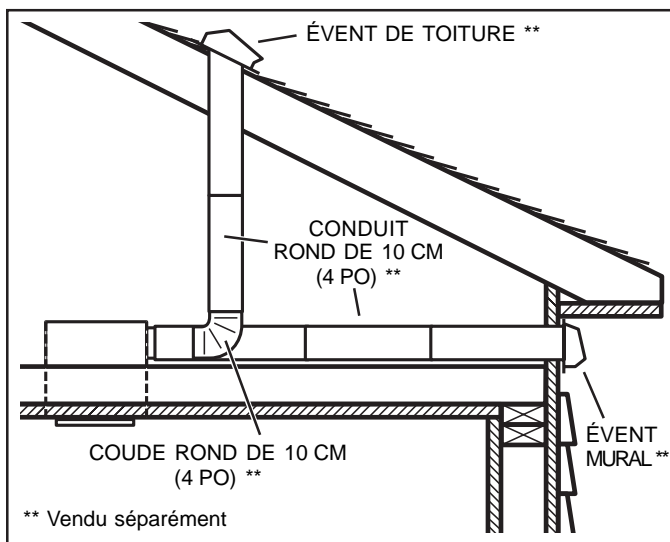

Deux des façons les plus courantes de raccorder les conduits à l'appareil.

L'appareil sera plus silencieux et efficace si le conduit est le plus court possible et comporte le minimum de coudes.

Prévoyez l'alimentation de l'appareil avec la tension adéquate et le câble approprié.

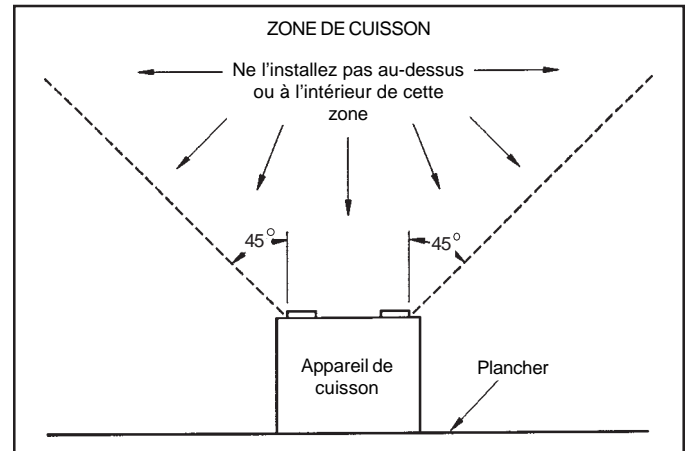

Ne l'installez pas dans une zone de cuisson.

Cet appareil ne doit pas être installé au-dessus ou à l'intérieur de la zone de cuisson illustrée.

INSTALLATION

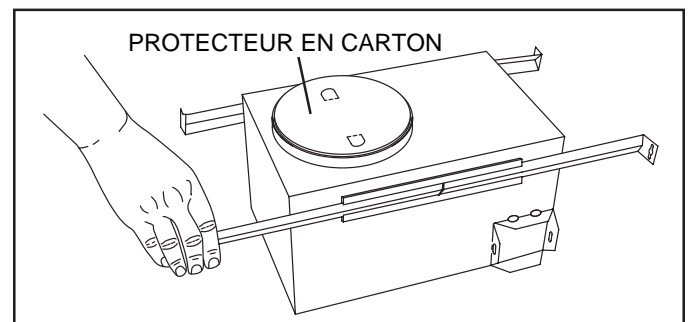

1. Installez les brides de montage.

Glissez les brides de montage réglables dans les rainures du boîtier.

Courbez les onglets du protecteur en carton et insérez-le dans l'ouverture du boîtier.

REMARQUE : Le protecteur en carton protège l'intérieur du boîtier de la poussière de plâtre et de construction. Ne l'enlevez pas tant que la construction n'est pas terminée.

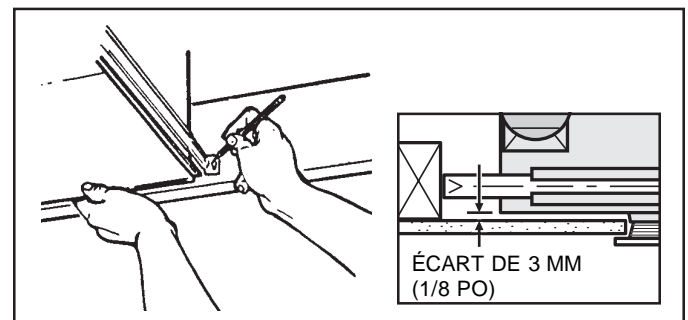

2. Marquez la position de montage.

Placez l'unité entre les solives et allongez les brides de montage. **IMPORTANT : Placez les brides de manière à avoir un écart de 3 mm (1/8 po) entre le bas du boîtier et le matériau du plafond.** Marquez la partie supérieure du trou de serrure de chaque bride.

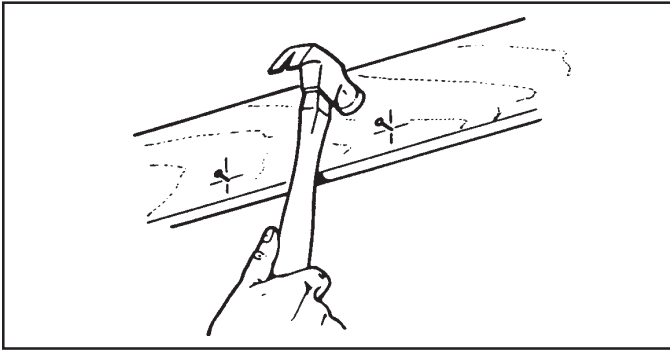

3. Plantez les clous.

Enlevez temporairement l'unité et enfoncez partiellement un clou sur chacune des quatre marques tracées.

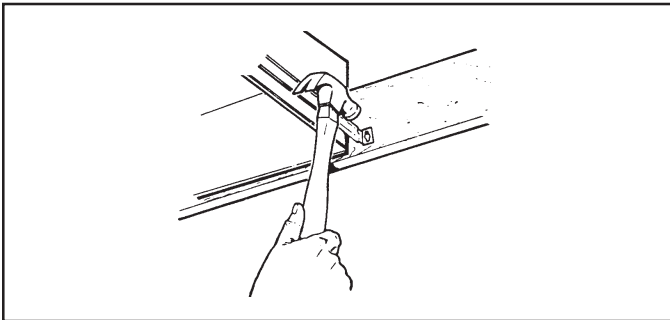

4. Suspendez et fixez le boîtier.

Suspendez l'unité aux clous. Vérifiez qu'il y a bien un écart de 3 mm (1/8 po) entre le bas du boîtier et le matériau du plafond. Finissez d'enfoncer les clous. Si les solives sont très espacées : utilisez une vis à tôle n° 8 x 3/8 pour réunir les brides allongées et solidifier le montage. Pour éviter les bruits de vibration, pincez les brides de montage dans les rainures où elles sont insérées.

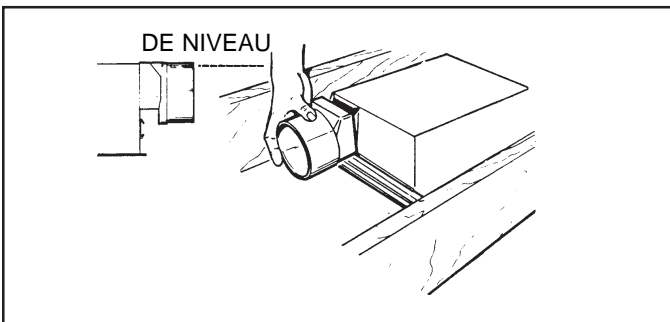

5. Fixez le registre / raccord de conduit.

Enclenchez le registre / raccord de conduit sur le boîtier. Assurez-vous que les onglets du raccord sont correctement bloqués dans les fentes du boîtier. (Le dessus du registre / raccord doit affleurer le dessus du boîtier.)

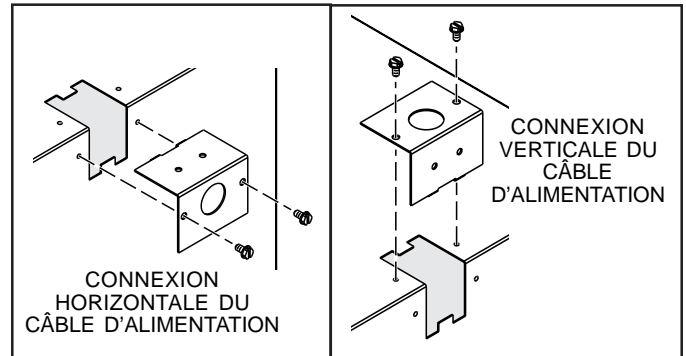

6. Choisissez la direction du câble d'alimentation.

Retirez la plaque de câblage. Une fois reposée, la plaque de câblage permet au câble d'entrer horizontalement ou verticalement dans l'unité.

7. Branchez les fils.

Le câblage peut être effectué à l'extérieur du boîtier, tel qu'illustré. Utilisez des connecteurs homologués UL pour effectuer le câblage conformément aux codes locaux.

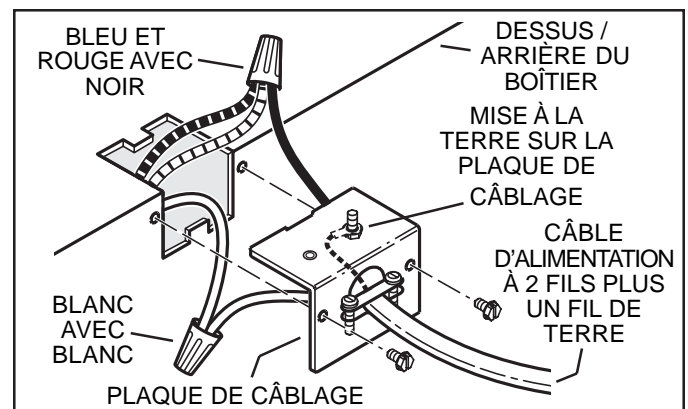

Le ventilateur et l'éclairage sont commandés par un seul interrupteur.

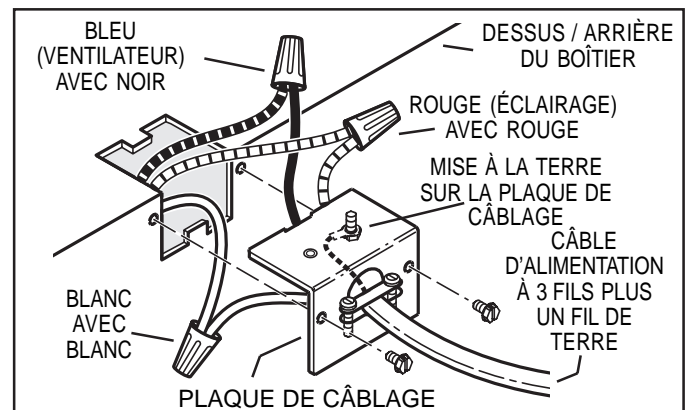

Le ventilateur est commandé par un interrupteur distinct ou une minuterie. L'éclairage est commandé par un interrupteur distinct ou un gradateur.

PIÈCES DE RECHANGE

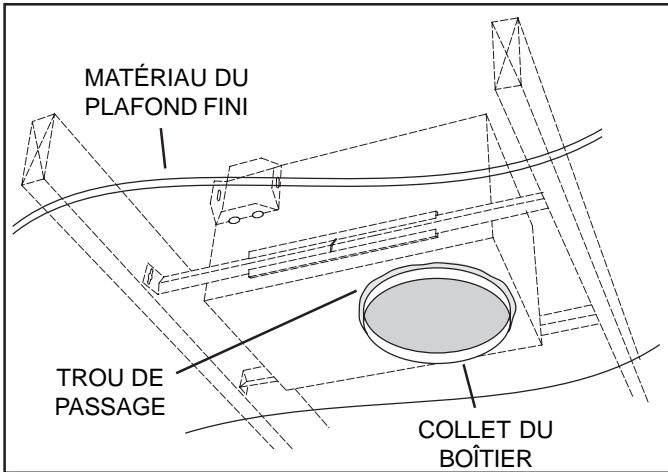

8. Finissez la surface du plafond.

Découpez une ouverture dans le plafond fini pour le collet du boîtier.

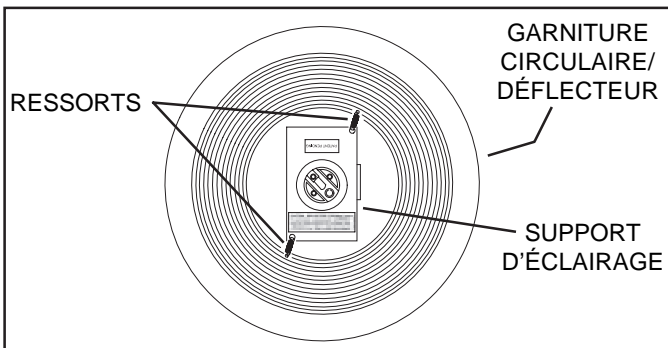

9. Fixez la garniture circulaire / déflecteur au boîtier.

Enlevez le protecteur en carton à l'intérieur du collet du boîtier. Insérez une extrémité de chaque ressort dans les trous du support d'éclairage. Centrez la garniture circulaire / déflecteur dans l'ouverture du plafond.

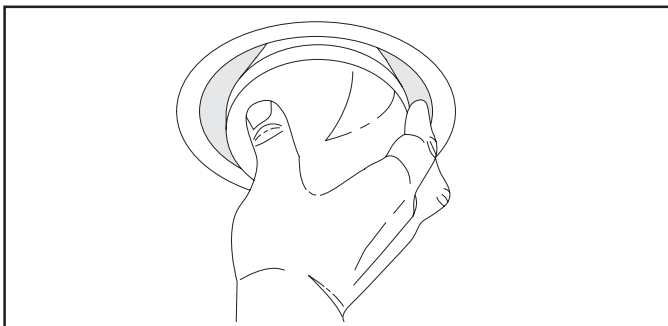

10. Installez l'ampoule.



ATTENTION - RISQUE D'INCENDIE : AMPOULE DE 75 W MAX.

N'utilisez que des ampoules R30, BR30, PAR30L ou PAR30LN (75 W max.). Pour les emplacements mouillés (bain ou douche) - n'utilisez que des ampoules PAR30L ou PAR30LN (75 W max.). **N'utilisez aucun autre type d'ampoule.** N'installez pas d'ampoules identifiées comme étant destinées à des luminaires fermés.

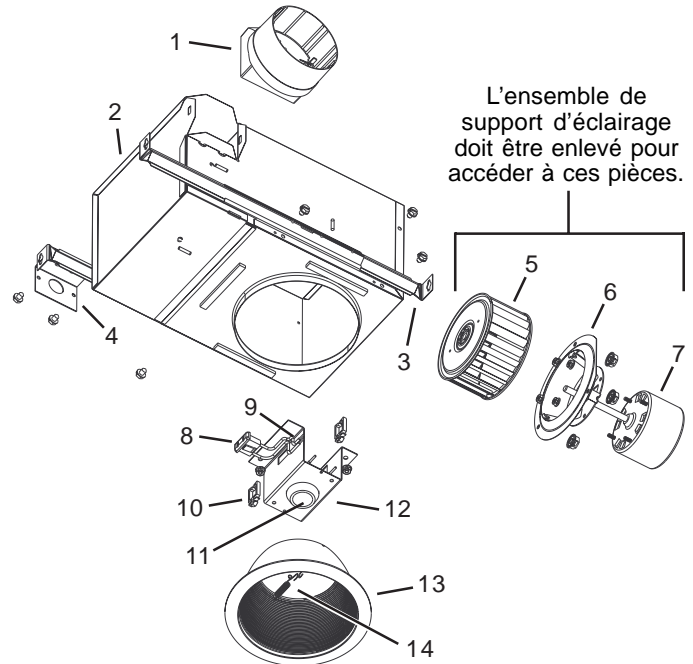

REPÈRE	N° DE PIÈCE	DESCRIPTION
1	97014185	Registre / raccord de conduit
2	97016382	Ensemble de boîtier
3	98003036	Bride de montage (4 req.)
4	98005512	Plaque d'adaptateur de câblage
5	99524804	Roue à ailettes *
6	99524805	Support de moteur / venturi *
7	99080557	Moteur *
	97016454	Ensemble moteur / support de moteur (comprend repères n° 6 et 7)
8	99271323	Prise
9	99271322	Protecteur thermique
10	99420551	Pince de fil en plastique
11	99770033	Socle d'ampoule
12	97016664	Support d'éclairage
	97016665	Ensemble de support d'éclairage (incluant n° 8 à 12)
13	99524802	Garniture circulaire / déflecteur avec ressorts
14	99525160	Ressorts de clapet (2 req.)

Veillez commander les pièces par N° DE PIÈCE – et non par N° DE REPÈRE.

* L'ensemble de support d'éclairage doit être enlevé pour accéder à ces pièces.